

Держатель токоотвода металлический

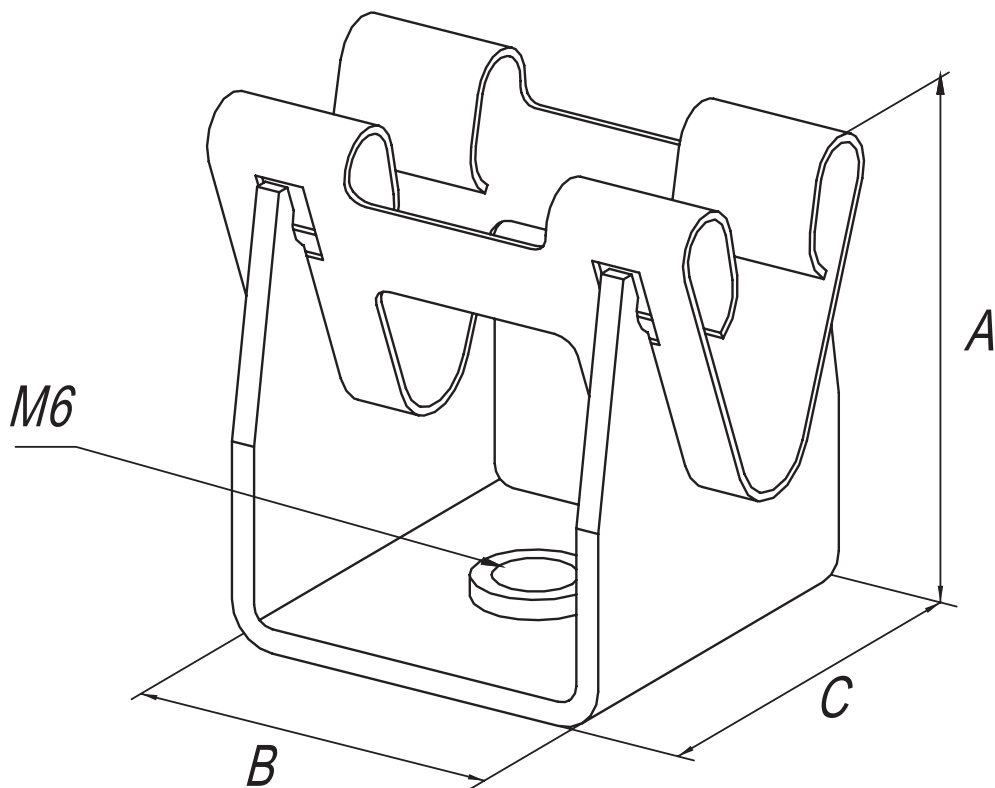

Предназначен для фиксации токоотвода $\varnothing 8-10$ мм на фасаде здания. Монтаж токоотвода осуществляется путем его защелкивания.

Код	Размеры, мм			Масса, кг	Материал	Покрытие
	A	B	C			
34000	35	20	20	0,02	Сталь	ОС, NI, CU

Инв. № подл. | Подпись и дата | Взам. инв. № | Согласовано

Изм	Лист	№ докум.	Подпись	Дата
Разраб.				
Проб.				
Н.контр.				
Утвердил				

Держатель коньковый регулируемый с металлическим держателем

Держатели проводника

Лит	Лист	Листов
	98	174